

## Unità di traslazione - LESH LESH25RK-150

Scheda tecnica

### Informazioni generali di prodotto

- Taglia: 8, 16 e 25 mm.
- Corsa: 50, 75, 100, 150 mm.
- Ripetibilità di posizionamento:  $\pm 0.05$  mm.
- Carico di lavoro verticale: fino a 4 kg.

### Specifiche standard

Dimensione corpo	25
Tipo	R (Standard)
Motore	Motore passo-passo (Servo/24 VDC)
Tipo di vite di trasmissione	K (Taglia 8: 4mm, Taglia 16: 5mm, Taglia 25: 8mm)
Corsa	150mm
Bloccaggio sul lato di presa	Nessuno
Opzione corpo	Di base
Montaggio	Senza supporto laterale
Tipo di cavo slitta	Nessuno
Lunghezza cavo slitta	Senza cavo
Tipo di controllore	Senza controllore
Cablaggio I/O per controllori LEC	Senza cavo
Protocollo	Nessuno
Suffisso	Nessuno
Montaggio controllore	Montaje con tornillo
Cablaggio I/O per controllori JXC & connettore bus di campo	Nessuno
Alimentazione elettrica generale	24 VDC $\pm 10$ %
Passo	8 - 16 mm

Velocità di spinta	10 - 20 mm/s
Ripetibilità di posizionamento	±0.05 mm
Resistenza a urti/vibrazioni	50/20 m/s <sup>2</sup>
Funzionamento	Vite di scorrimento + cinghia (tipo R/L), vite di scorrimento (tipo D)
Tipo di motore	Motore passo-passo (Servo/24 VDC)
Encoder	Fase A/B incrementale (800 impulsi/giro)
Carico Orizzontale	8 - 12 kg
Carico Verticale	2 - 4 kg
Velocità	10 - 150 mm/s, 20 - 400 mm/s
Max. accelerazione/decelerazione	5000 mm/s <sup>2</sup>
Umidità ambientale	Max. 90 % RH (senza condensazione)
Movimento perduto per lasco	0.15 mm o meno
Assorbimento	67 W
Campo della temperatura d'esercizio	5 - 40 °C
Funzionamento posizionamento	77 - 180 N, 43 - 100 N
Tipo di guida	Guida lineare (tipo a ricircolo di sfere)
Taglia motore	42
Assorbimento in standby durante il funzionamento	13 W
Assorbimento max. istantaneo	67 W
Tipo unità freno	Freno senza magnetizzazione
Assorbimento unità freno	5 W
Tensione nominale, unità freno	24 VDC ±10 %
Peso	3.400 Kg

# Dimensioni

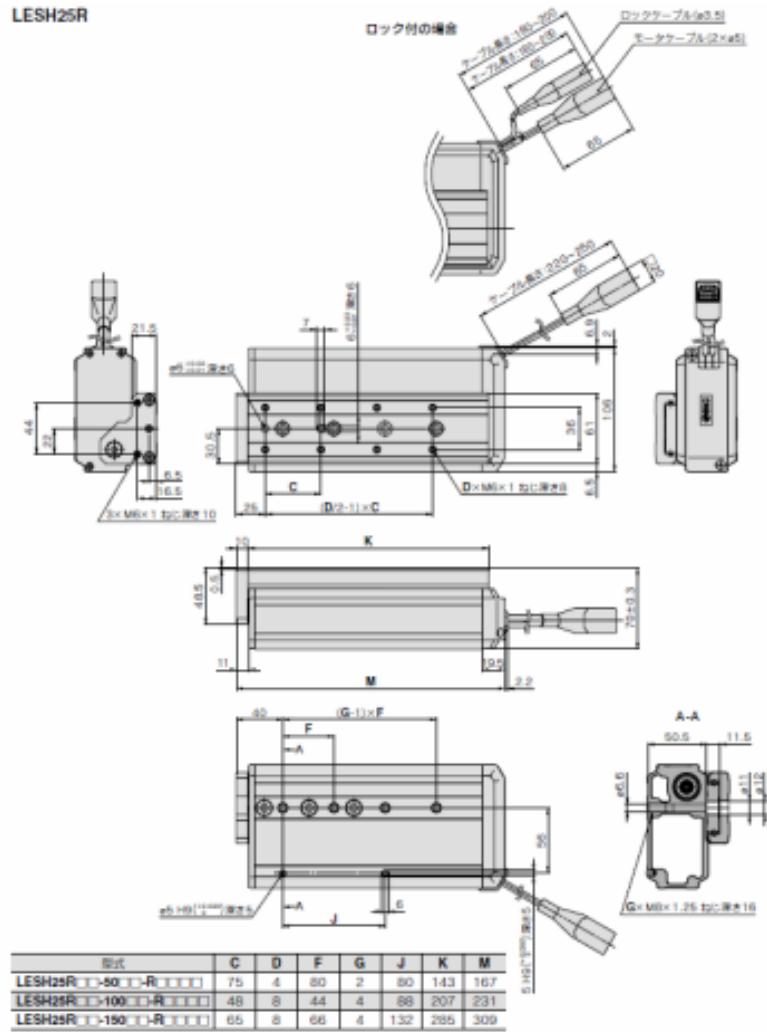

## Costruzione

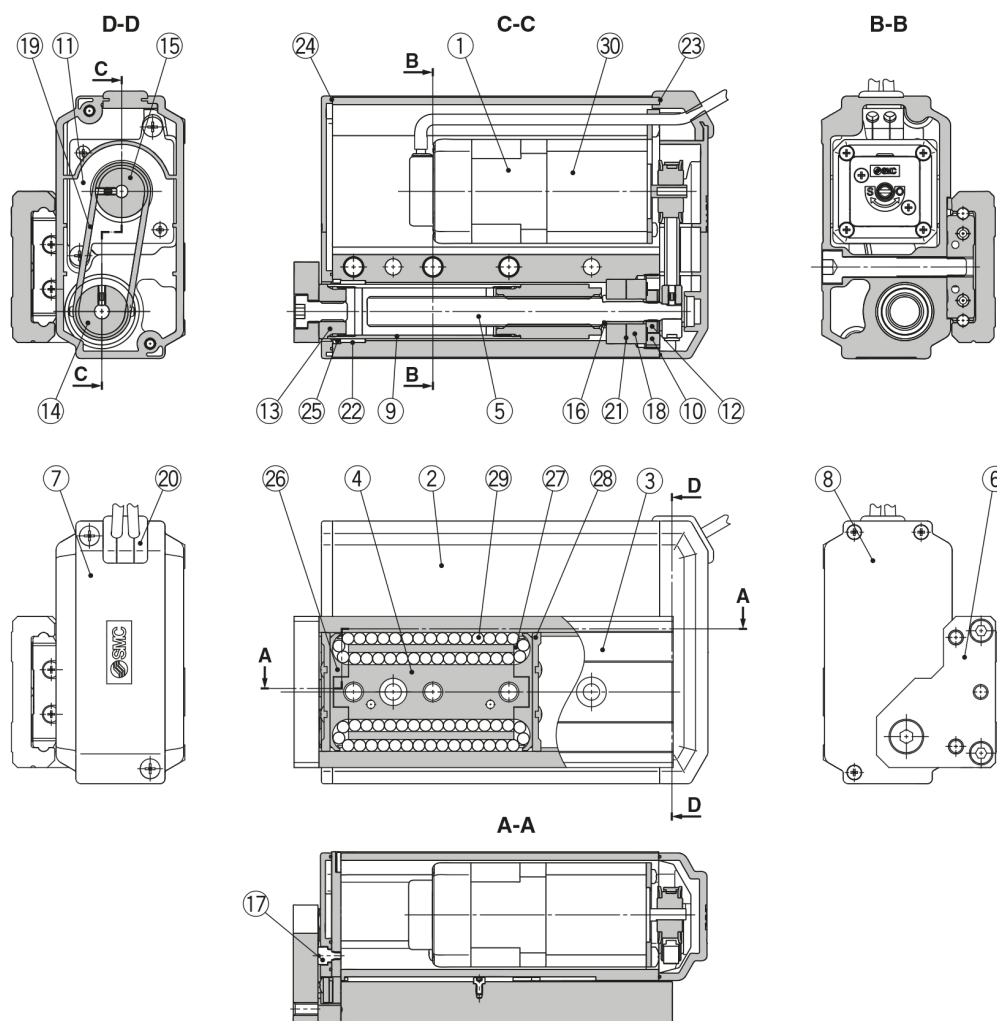

### Componenti

N.	Descrizione	Materiale	Nota
1	<b>Motore</b>	—	—
2	<b>Corpo</b>	Lega d'alluminio	Anodizzato
3	<b>Tavola</b>	Acciaio inox	Trattamento termico + Nichelatura per elettrolisi
4	<b>Blocco guida</b>	Acciaio inox	Trattamento termico
5	<b>Vite di trasmissione</b>	Acciaio inox	Trattamento termico + Trattamento speciale
6	<b>Piastra terminale</b>	Lega d'alluminio	Anodizzato
7	<b>Protezione puleggia</b>	Resina sintetica	—
8	<b>Protezione terminale</b>	Resina sintetica	—
9	<b>Stelo</b>	Acciaio inox	—
10	<b>Supporto cuscinetto</b>	Acciaio per struttura Ottone	Nichelatura per elettrolisi Nichelatura per elettrolisi (Solo LESH25R/LD)
11	<b>Piastra motore</b>	Acciaio per struttura	—
12	<b>Controdado</b>	Acciaio per struttura	Cromato
13	<b>Giunto</b>	Acciaio per struttura	Nichelatura per elettrolisi
14	<b>Bussola</b>	Lega d'alluminio	—
15	<b>Puleggia motore</b>	Lega d'alluminio	—
16	<b>Distanziale</b>	Acciaio inox	Solo LESH25R/L□
17	<b>Stopper posizione di 0 asse</b>	Acciaio per struttura	Nichelatura per elettrolisi
18	<b>Cuscinetto</b>	—	—
19	<b>Cinghia</b>	—	—
20	<b>Grommet</b>	Resina sintetica	—
21	<b>Anello</b>	Acciaio per struttura	—

N.	Descrizione	Materiale	Nota
22	<b>Boccola</b>	—	Solo specifica antipolvere
23	<b>Guarnizione puleggia</b>	NBR	Solo specifica antipolvere
24	<b>Guarnizione terminale</b>	NBR	Solo specifica antipolvere
25	<b>Raschiastelo</b>	NBR	Solo specifica antipolvere/Stelo
26	<b>Protezione</b>	Resina sintetica	—
27	<b>Guida di ritorno</b>	Resina sintetica	—
28	<b>Raschiastelo</b>	Acciaio inox + NBR	Guida lineare
29	<b>Sfera d'acciaio</b>	Acciaio speciale	—
30	<b>Bloccato</b>	—	Solo con freno

## Informazioni aggiuntive

Catalogo	<a href="#">LES-Eeee_IT.pdf</a>
Dichiarazione di conformità	<a href="#">newDoC_LESxTF1Y281EN-A.pdf</a> <a href="#">newDoc_LES_stepDC-servoDC_EN-A.pdf</a>
Manuali di installazione	<a href="#">IM_LES_LESH_StepDC_IT.pdf</a> <a href="#">IM_LES_LESH_StepDC_EN.pdf</a>
Operation manuals	<a href="#">OM_LES_STEPDC-SERVODC_EN.pdf</a>