

Table rotative - LER LER10J-2-R3

Fiche technique

General series information

- Type de moteur: Moteur pas à pas (Servo/24 VDC)
- Taille: 10, 30 et 50 mm
- Angle de rotation: 360°.

Spécifications standards

Précision de la table	Basique
Taille	10
Couple de rotation max.	J (Type standard, LER10: 0.22; LER30: 0.8; LER50: 6.6)
Angle de rotation	2 (180°)
Connexion du câble moteur	Standard, connexion côté droit
Type de câble pour l'actionneur	R [Câble robotique (câble flexible)]
Longueur de câble de l'actionneur	3 (3m)
Contrôleur	Sans contrôleur
Câblage E/S pour les contrôleurs LEC	Sans câble
Protocole	Sans
Suffixe	Sans
Montage du contrôleur	Montage fileté
Câblage E/S pour les contrôleurs JXC et connecteur de communication	Sans
Température ambiante max.	40 °C
Température ambiante min.	5 °C
Alimentation générale	24 VDC ±10 %
Normes	CE
F124- Max-operating-frequency	60 c.p.m.
Pas	12°

Couple de rotation max.	0.22 N·m
Couple de poussée max.	0.09 à 0.11 N·m
Moment d'inertie max.	0.0018 Kg·m ²
Vitesse angulaire	30 à 420 °/s
Vitesse de poussée	30 °/s
Accélération/Décélération angulaire max.	3000 °/s ²
Jeu	±0.3 °
Répétitivité de positionnement	±0.05 °
Mouvement perdu	0.3° max.
Résistance aux impacts/vibrations	150/30 m/s ²
Type d'action	Vis sans fin + Courroie d'entraînement
Plage d'humidité ambiante	90 %RH max. (sans condensation)
Type de moteur	Moteur pas-à-pas (Servo/24 Vcc)
Codeur	Phase A/B incrémentielle (800 impulsions/rotation)

Dimensions

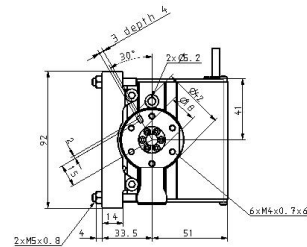
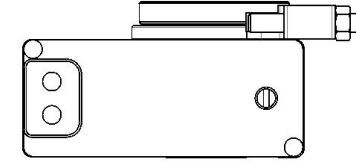
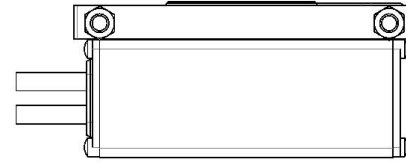
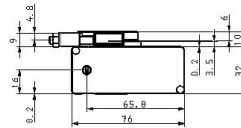
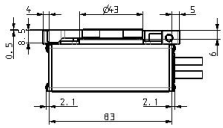
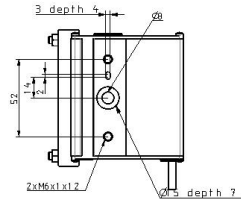

Les caractéristiques peuvent être modifiées sans préavis et sans obligation de la part du fabricant.

Constructions

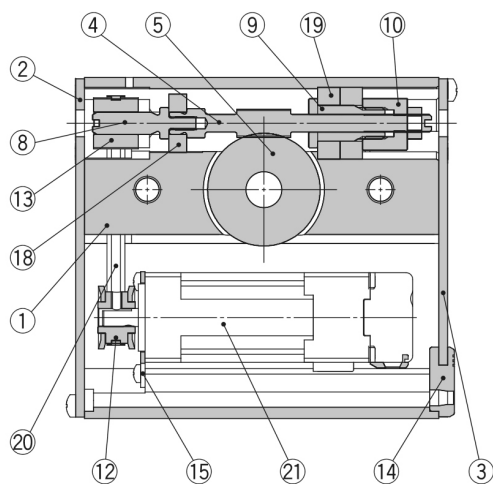

Modèle à butée externe

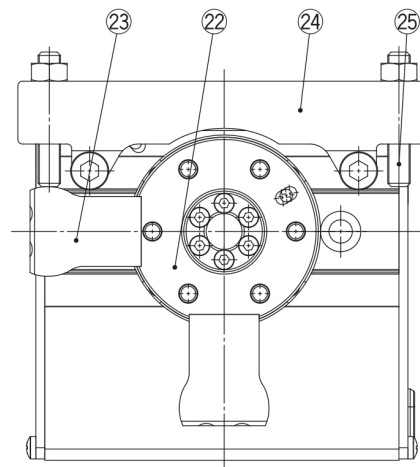

Modèle standard

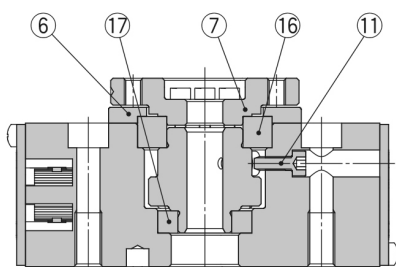

Modèle haute précision

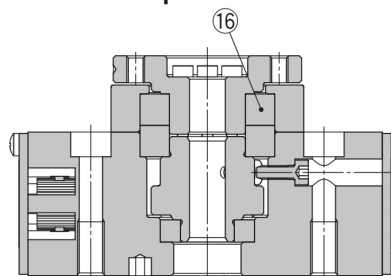

Nomenclature

N°	Description	Matière	Note
1	Corps	Alliage d'aluminium	Anodisé
2	Plaque latérale A	Alliage d'aluminium	Anodisé
3	Plaque latérale B	Alliage d'aluminium	Anodisé
4	Vis sans fin	Acier inoxydable	Traité thermiquement, traitement spécial
5	Pignon	Acier inoxydable	Traité thermiquement, traitement spécial
6	Couvercle du palier	Alliage d'aluminium	Anodisé
7	Table	Alliage d'aluminium	
8	Joint	Acier inoxydable	
9	Support de palier	Alliage d'aluminium	
10	Couvercle	Alliage d'aluminium	
11	Vis de position d'origine	Acier carbone	
12	Poulie A	Alliage d'aluminium	
13	Poulie B	Alliage d'aluminium	
14	Fil noyé	NBR	
15	Plaque de moteur	Acier carbone	
16	Modèle standard	Palier à billes à gorge profonde	
	Modèle haute précision	Guide à billes spécial	
17	Palier à billes à gorge profonde	—	
18	Palier à billes à gorge profonde	—	
19	Palier à billes à gorge profonde	—	
20	Courroie	—	
21	Moteur pas à pas (Servo / 24 Vcc)	—	

Nomenclature

N°	Description	Matière	Note
22	Table	Alliage d'aluminium	Anodisé
23	Bras	Acier carbone	Traité haute température, nickelé
24	Support	Alliage d'aluminium	Anodisé
25	Vis de réglage	Acier carbone	Traité thermiquement, chromé

Information supplémentaire

Catalogue	LER-Ccccc_FR.pdf
Déclaration de conformité	newDoC_LER_StepDC_EN.pdf newDoC_LER_TF1Y283EN.pdf
Manuels d'installation	IM_LER_StepDC_FR.pdf IM_LER_StepDC_EN.pdf
Operation manuals	OM_LER_stepDC_EN.pdf