

IZT43, Düsen-Ionisierer, mit separatem Controller und Hochspannungsversorgungsmodul IZT43-D36H-N

Technisches Datenblatt

Allgemeine Produktinformationen

- Düsen-Ionisierer mit separatem Controller
- IO-Link-kompatibel
- Kompakt: Höhe 32 mm x Breite 16 mm
- Der Controller IZTC41 kann zur Steuerung von bis zu 4 Ionisierern verwendet werden
- Überwachung und Bedienung von Düsen, die an einem schwer zugänglichen Ort installiert sind
- Eine Vielzahl an Alarm- und Funktionsanzeigen
- Abbau statischer Elektrizität ohne Druckluftversorgung möglich.

Technische Daten

Emitterkassettentyp	D (Kassette für den schnellen Abbau statischer Elektrizität)
Länge Hochspannungskabel	3 (3m)
Steckverbindung	6H (Ø 6 gerade)
Eingang/Ausgang	NPN
Länge Anschlusskabel	N (Ohne)
Richtung/Länge des Kommunikationskabeleingangs	Keine
Düsenhalterung	Ohne Befestigungselement
DIN-Schienen-Anbausatz	Controller: Ohne; Hochspannungsversorgungsmodul: Ohne
Druckmedium	Air (Clean, dry air)
Maximaler Betriebsdruck	0.7 MPa
Maximale Umgebungstemperatur	40 °C
Minimale Umgebungstemperatur	0 °C
Versorgungsspannung	24 VDC ±10 %
Entspricht der EU RoHs Richtlinie	Konform
Zulassung	CE, UKCA

Stromaufnahme	max. 0,4 A
Material	Abdeckung: ABS, Aluminium, Schalter: Silikonkautschuk
Art der Ionenerzeugung	Koronaentladung
Elektroden-Spannungsart	AC, DC
Spannung	±6000 V
Luftfeuchtigkeit	35 bis 65 % rel. Luftfeuchtigkeit (keine Kondensation)
Offset-Spannung	max. ±30 V
Effektiver Abstand für den Abbau statischer Elektrizität	50 bis 2000 mm

Technical information graphs

Montageabstand und Zeit zum Abbau der statischen Elektrizität

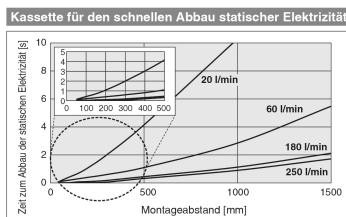
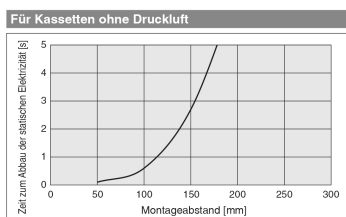

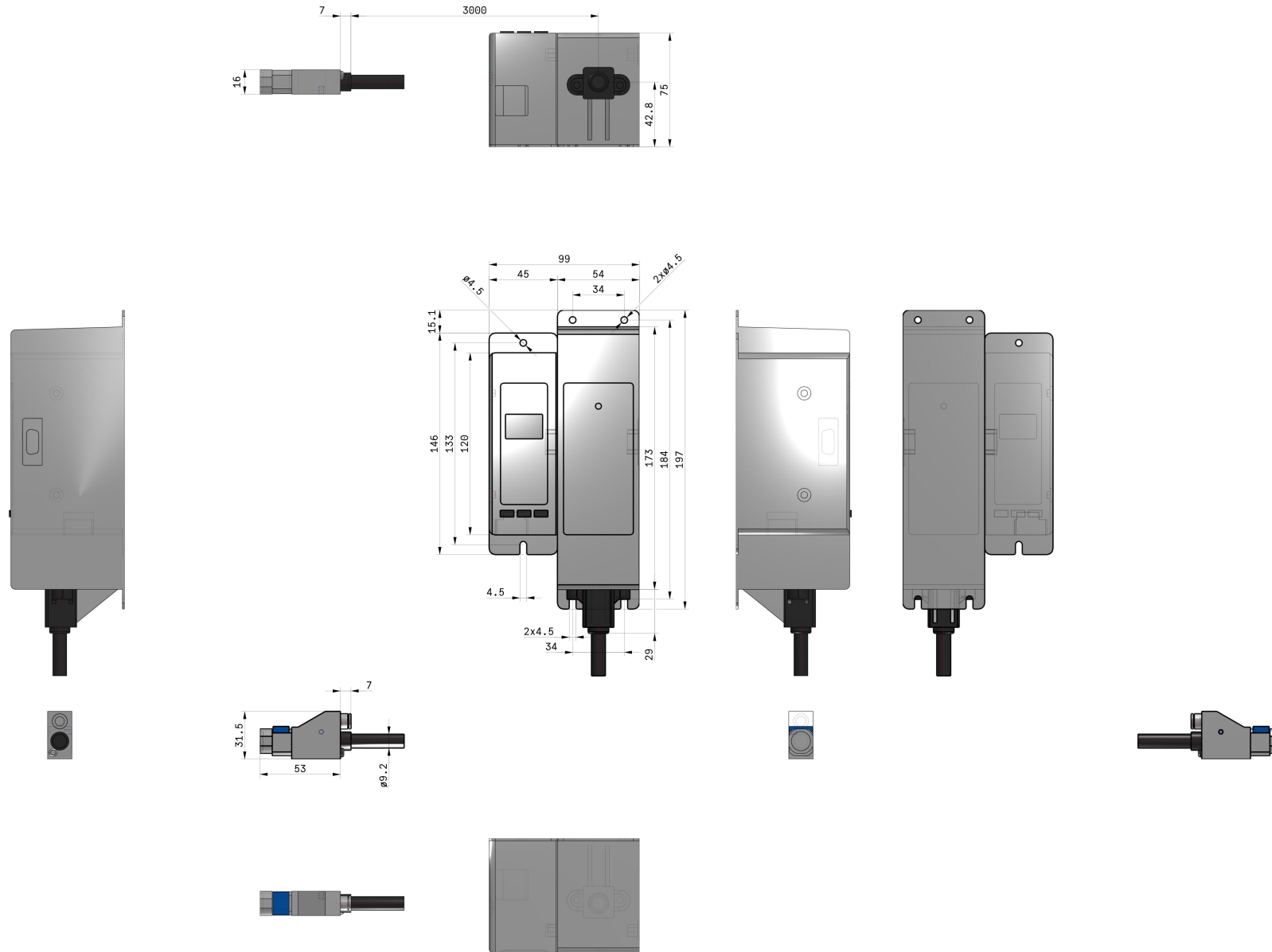

Konstruktion

Serie IZT43(-L)

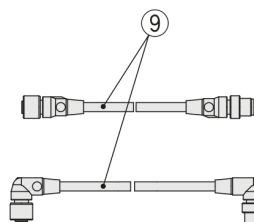
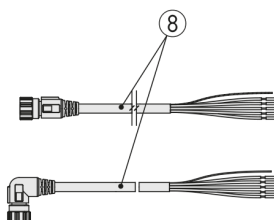
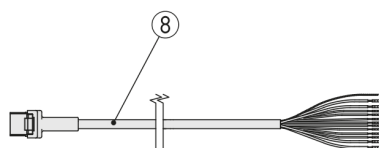
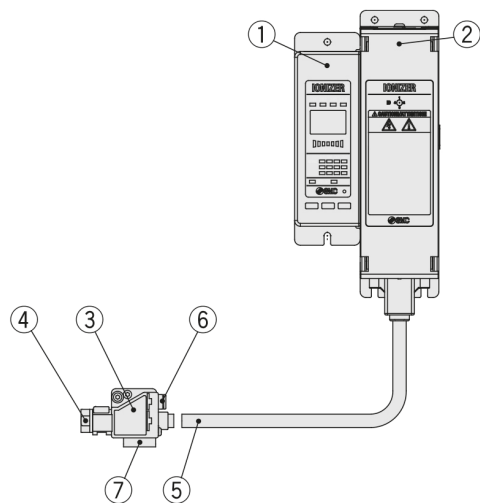

Nr.	Beschreibung
1	Controller
2	Hochspannungsversorgungsmodul
3	Düse
4	Emitterkassette
5	Hochspannungskabel
6	Steckverbindung
7	Befestigungselement
8	Anschlusskabel
9	Kommunikationskabel

Weitere Informationen

Katalog	IZT40-41-42-43-D_DE.pdf
CE-Konformitätserklärung	newDoC_Izt_TF122006EN.pdf newDoC_IzX_TFV0004EN.pdf
Installations- und Wartungsanleitungen	IM_IzTx_TF2Z267DE.pdf IM_IzTx_TF2Z267EN.pdf
Bedienungsanleitungen	OM_Izt-L_OMZ0045EN-A.pdf OM_Izt41-42-L_OMT0049EN-E.pdf