

CXSM, Doppelkolbenzylinder, doppeltwirkend, einseitige Kolbenstange, Gleitführung CXSM25-60

Technisches Datenblatt

Allgemeine Produktinformationen

- Doppelkolbenstangenzyylinder mit Gleitlager
- Zylinderdurchmesser: 6, 10, 15, 20, 25, 32 (mm)
- Je nach Zylinderdurchmesser Hub von 10 mm bis 100 mm
- Vielzahl an Schaltern mit unterschiedlichen Anschlusskabelnängen



Double-acting, single-rod cylinder

Technische Daten

Kolben-Ø	25 mm
Gewinde	Kolben-Ø 6 mm bis 20 mm: M-Gewinde; Kolben-Ø 25 mm und 32 mm: Rc 1/8
Schmutzabstreifer	Standardabstreifer
Hub	60 mm
Signalgeber	Ohne Signalgeber
Anschlusskabel oder vorverdrahteter Stecker	0,5 m [Oder keine bei Ausführung ohne Signalgeber]
Anzahl	2 Stk. (Oder keine bei Ausführung ohne Signalgeber)
Druckmedium	Druckluft (lebensdauergeschmiert)
Maximaler Betriebsdruck	0.7 MPa
Minimaler Betriebsdruck	0.05 MPa
Prüfdruck	1.05 MPa
Maximale Umgebungstemperatur	60 °C
Minimale Umgebungstemperatur	-10 °C
Ausführung der Dämpfung	elastische Dämpfung
Anschlussgröße	0.125
Kolbengeschwindigkeit	30 - 600 mm/s
Hubeinstellbereich	0 bis -5mm vom Standardhub

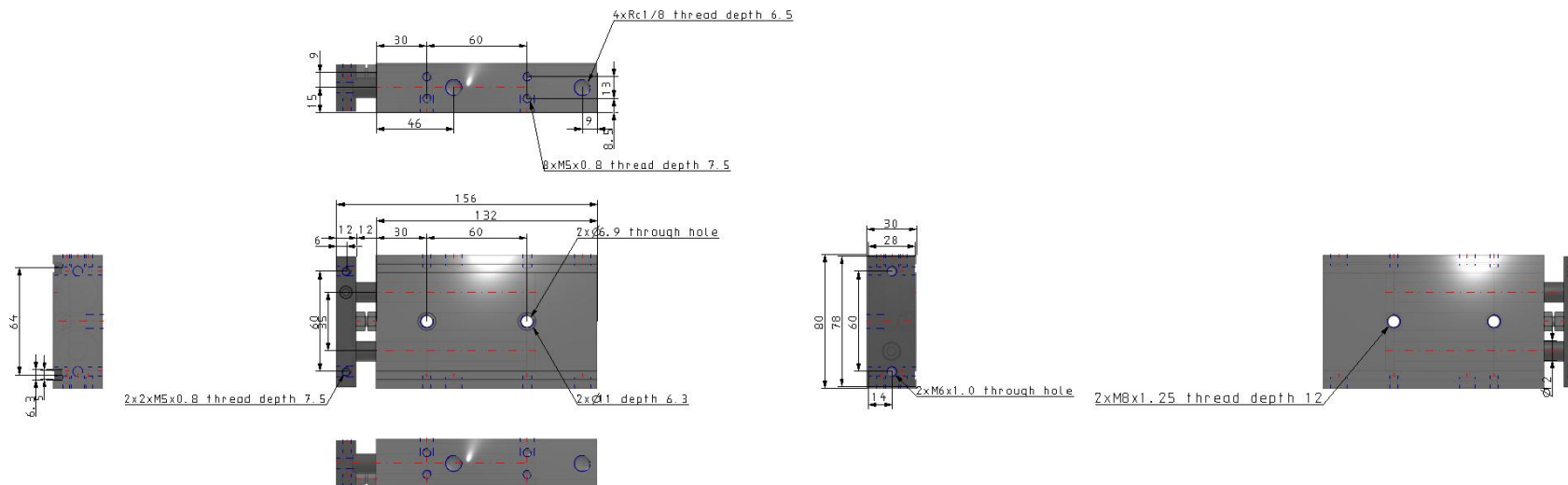

Konstruktion

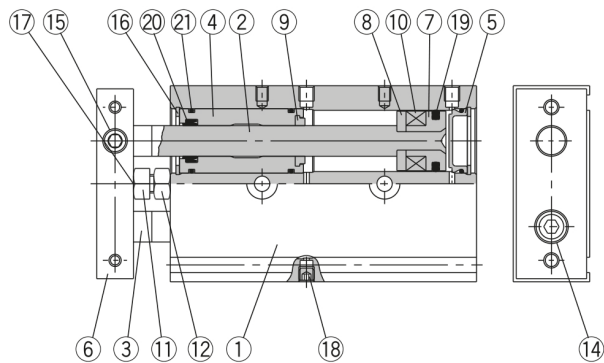
CXSM20 bis 32

Stückliste

Pos.	Beschreibung	Material	Bemerkung
1	Gehäuse	Aluminium	hart eloxiert
2	Kolbenstange A	Stahl Anm. 1)	hartverchromt
3	Kolbenstange B	Stahl Anm. 1)	hartverchromt
4	Zylinderkopf/Lager	Aluminium	
5	Zylinderdeckel	Spezialstahl Anm. 2)	
6	Platte	Aluminium	hart eloxiert
7	Kolben A	Aluminium	chromatiert
8	Kolben B	Aluminium	chromatiert
9	Dämpfscheibe A	Polyurethan	
10	Magnet	Magnetmaterial	
11	Dämpfungsbolzen	Stahl	vernickelt
12	Sechskantmutter	Stahl	vernickelt
13	Dämpfscheibe B	Polyurethan	
14	Innensechskantschraube	Chromstahl	vernickelt
15	Innensechskantschraube	Chromstahl	vernickelt
16	Sicherungsring	Spezialstahl	vernickelt



Anm. 1) Rostfreier Stahl bei CXSM6.

Anm. 2) Eloxiertes Aluminium bei CXSM6.

Stückliste

Pos.	Beschreibung	Material	Bemerkung
17	Dämpfscheibe	Polyurethan	
18	Stopfen	Chromstahl	vernickelt
19	Kolbendichtung	NBR	
20	Abstreifer	NBR	
21	O-Ring	NBR	
22	Zylinderdeckel B	Aluminium	vernickelt
23	Dichtungshalterung	Aluminium	
24	Anschluss-Distanzstück	Aluminium	
25	Stahlkugel	Spezialstahl	hartverchromt
26	Sicherungsring B	Spezialstahl	vernickelt

Weitere Informationen

Katalog

[CXS_DE.pdf](#)